



PREFEITURA MUNICIPAL DA

SERRA

SECRETARIA MUNICIPAL DE EDUCAÇÃO (SEDU)

**OS DIREITOS DA CRIANÇA EM TEMPOS DE
ENFRENTAMENTO À PANDEMIA DO NOVO
CORONAVÍRUS.**



Material elaborado pela Gerência de Assessoramento e Controle de Fluxo

Escolar em:

ABRIL/2020



PREFEITURA MUNICIPAL DA

SERRA

SECRETARIA MUNICIPAL DE EDUCAÇÃO (SEDU)

CONSIDERANDO A SITUAÇÃO ATUAL QUE VIVENCIAMOS, NESTE MOMENTO, COM O ENFRENTAMENTO DA PANDEMIA DO NOVO CORONAVÍRUS (COVID-19), ENTENDEMOS E ACREDITAMOS NA IMPORTÂNCIA DE NOS PROTEGERMOS E PERMANECERMOS EM CASA (QUANDO POSSÍVEL) PARA RESGUARDARMOS A SAÚDE DE TODA A COMUNIDADE. AQUI VOCÊ ENCONTRARÁ SUGESTÕES DE ATIVIDADES E AÇÕES PARA SEREM REALIZADAS EM CASA, TENDO COMO BASE O ESTATUTO DA CRIANÇA E DO ADOLESCENTE, PARA FAZEREM JUNTO ÀS CRIANÇAS NA IDADE COMPREENDIDA NA EDUCAÇÃO INFANTIL.

AS SUGESTÕES QUE SEGUEM AQUI FORAM PENSADAS COM O OBJETIVO DE QUE OS DIREITOS DAS CRIANÇAS SEJAM RESGUARDADOS, MESMO COM A VIVÊNCIA DE TEMPOS DIFÍCEIS E ATÍPICOS. LEMBRE-SE SEMPRE QUE:

**SOMOS TODOS SUJEITOS DE DIREITOS
PROTEGIDOS PELA LEI!**



PREFEITURA MUNICIPAL DA

SERRA

SECRETARIA MUNICIPAL DE EDUCAÇÃO (SEDU)

PARA INICIAR NOSSA CONVERSA....

O CAPÍTULO I DO ESTATUTO DA CRIANÇA E DO ADOLESCENTE TRAZ LEIS QUE GARANTEM O DIREITO À VIDA E A SAÚDE. PENSANDO NESSE DIREITO FUNDAMENTAL SUGERIMOS UMA CONVERSA COM AS CRIANÇAS SOBRE A SITUAÇÃO ATUAL, POR MENORES QUE SEJAM, ALGUM APRENDIZADO DESTA SITUAÇÃO SERÁ LEVADO PARA A VIDA. FALEM SOBRE A IMPORTÂNCIA DA HIGIENE, DE LAVAREM AS MÃOS COM FREQUÊNCIA E DE MANTEREM HÁBITOS SAUDÁVEIS.

SUGESTÕES:

1. INICIE COM A LEITURA DO LIVRO *O ESCUDO PROTETOR CONTRA O REI VÍRUS*.



Acesse o livro completo pelo link:

<http://www.cnsqpatos.com.br/projetos-cnsqpatos/detalhes/140/>

2. CONVERSE COM AS CRIANÇAS SOBRE O CORONAVÍRUS.

FALE SOBRE HÁBITOS DE HIGIENE: TOME BANHO SEMPRE QUE VOLTAR DA RUA; LAVE AS MÃOS COM SABONETE OU DETERGENTE MAIS VEZES DURANTE O DIA; OBSERVEM A FORMA CORRETA DE LAVAR AS MÃOS; EVITE COLOCAR AS MÃOS NA BOCA, NARIZ E OLHOS; INCENTIVE UMA ALIMENTAÇÃO E HÁBITOS SAUDÁVEIS,



PREFEITURA MUNICIPAL DA

SERRA

SECRETARIA MUNICIPAL DE EDUCAÇÃO (SEDU)

EXPLICANDO O PORQUÊ; CONFECCIONEM JUNTOS MÁSCARAS DE TECIDO; INCENTIVEM A AJUDAR NAS ATIVIDADES DE CASA, COMO GUARDAR BRINQUEDOS DEPOIS DE BRINCAR (COM A CASA ARRUMADA, FICA MAIS FÁCIL DE UM ADULTO LIMPAR) E A RECOLHER A ROUPA DO VARAL, ETC.



3. DEPOIS DA CONVERSA, PEÇA PARA QUE A CRIANÇA REALIZE UM DESENHO SOBRE A AÇÃO QUE ELA MAIS GOSTA DE DESENVOLVER. PEÇA PARA QUE O(A) PEQUENO(A) EXPLIQUE/CONTE SOBRE O QUE DESENHOU.

**OS DIREITOS DAS CRIANÇAS!!!!**

PARA INICIARMOS, REALIZAREMOS EM CASA COM AS CRIANÇAS, A LEITURA PARA, E COM, AS CRIANÇAS DO TEXTO INTITULADO *OS DIREITOS DAS CRIANÇAS*, DE AUTORIA DE RUTH ROCHA.

Toda criança no mundo
Deve ser bem protegida
Contra os rigores do tempo
Contra os rigores da vida.

Criança tem que ter nome
Criança tem que ter lar
Ter saúde e não ter fome
Ter segurança e estudar.

Não é questão de querer
Nem questão de concordar
Os direitos das crianças
Todos tem de respeitar.

Tem direito à atenção
Direito de não ter medos
Direito a livros e a pão
Direito de ter brinquedos.

Mas criança também tem
O direito de sorrir.
Correr na beira do mar,
Ter lápis de colorir...

Ver uma estrela cadente,
Filme que tenha robô,
Ganhar um lindo presente,
Ouvir histórias do avô.

Descer do escorregador,
Fazer bolha de sabão,
Sorvete, se faz calor,
Brincar de adivinhação.

Morango com chantilly,
Ver mágico de cartola,
O canto do bem-te-vi,
Bola, bola, bola, bola!

Lamber fundo da panela
Ser tratada com afeição

Ser alegre e tagarela
Poder também dizer não!

Carrinho, jogos, bonecas,
Montar um jogo de armar,
Amarelinha, petecas,
E uma corda de pular.

Um passeio de canoa,
Pão lambuzado de mel,
Ficar um pouquinho à toa...
Contar estrelas no céu...

Ficar lendo revistinha,
Um amigo inteligente,
Pipa na ponta da linha,
Um bom dum cachorro quente.

Festejar o aniversário,
Com bala, bolo e balão!
Brincar com muitos amigos,
Dar pulos no colchão.

Livros com muita figura,
Fazer viagem de trem,
Um pouquinho de aventura...
Alguém para querer bem...

Andar debaixo da chuva,
Ouvir música e dançar.
Ver carreira de saúva,
Sentir o cheiro do mar.

Pisar descalça no barro,
Comer frutas no pomar,
Ver casa de João-de-Barro,
Noite de muito luar.

Ter tempo pra fazer nada,
Ter quem penteie os cabelos,
Ficar um tempo calada...
Falar pelos cotovelos.



PREFEITURA MUNICIPAL DA

SERRA

SECRETARIA MUNICIPAL DE EDUCAÇÃO (SEDU)

E quando a noite chegar,
Um bom banho, bem quentinha,
Sensação de bem-estar...
De preferência um celinho.

Uma caminha macia,
Uma canção de ninar,

Uma história bem bonita,
Então, dormir e sonhar...

Embora eu não seja rei,
Decreto, neste país,
Que toda, toda criança
Tem direito a ser feliz!!!

NOS CAPÍTULOS II, III E IV DO ESTATUTO DA CRIANÇA E DO ADOLESCENTE É ABORDADO, TAMBÉM, AS LEIS QUE RESGUARDAM O DIREITO À LIBERDADE, AO RESPEITO À DIGNIDADE DAS CRIANÇAS E ADOLESCENTES, O DIREITO À CONVIVÊNCIA FAMILIAR E COMUNITÁRIA, O DIREITO À EDUCAÇÃO, À CULTURA, AO ESPORTE E AO LAZER. SÃO ALGUNS DESTES ASPECTOS: A OPINIÃO E EXPRESSÃO; BRINCAR; PRATICAR ESPORTES; DIVERTIR-SE; PARTICIPAR DA VIDA FAMILIAR; SER PROTEGIDA; COMER; TER UM LAR; ESTUDAR, SER FELIZ; ETC.

AQUI TRAZEMOS SUGESTÕES DE ATIVIDADES LÚDICAS PARA TRABALHAR OS DIREITOS CITADOS. TEMOS CERTEZA QUE SERÁ UM MOMENTO RICO, DIVERTIDO E COM MUITAS PARTILHAS E RISADAS.



BOLHAS DE SABÃO

CRIANÇAS E ATÉ MESMO ADULTOS EM TODO O MUNDO GOSTAM DE BRINCAR COM BOLHAS DE SABÃO, VÊ-LAS VOANDO NO AR. MAS PARA SOLTAR AS BOLHAS BEM LINDAS, É IMPORTANTE TER UM BOM PREPARO QUE VAI ALÉM DE USAR SÓ O DETERGENTE E A ÁGUA. VAMOS APRENDER?

RECEITA DA ÁGUA DE SABÃO:

- TIGELA
- 1 COPO DE DETERGENTE
- 5 COPOS DE ÁGUA
- 6 COLHERES DE SOPA DE AÇÚCAR
- 1 COLHER DE FERMENTO EM PÓ

EM UMA TIGELA MISTURE BEM O DETERGENTE, A ÁGUA, O AÇÚCAR E O FERMENTO EM PÓ E DEIXE DESCANSAR POR ALGUMAS HORAS.

PARA FAZER BOLHAS GIGANTES VOCÊ VAI PRECISAR DE

- GARRAFA PET OU GARRAFA DE ÁGUA
- MEIAS VELHAS
- UM PEDAÇO DE ELÁSTICO

CORTE A PARTE INFERIOR DA GARRAFA E CUBRA-A COM A MEIA, PUXANDO DE MODO QUE FIQUE ESTICADA. DEPOIS, PRENDA COM O ELÁSTICO.

MERGULHE A PONTA DA MEIA NO SABÃO E EM SEGUIDA ASSOPRE. PRONTO! AGORA É SÓ SE DIVERTIR!!!!

DICA: SE ADICIONAREM GOTINHAS DE CORANTE AS BOLHAS FICAM COLORIDAS E QUANTO MAIS DEVAGAR ASSOPRA-LAS, MAIORES ELAS SERÃO. VOCÊ, AINDA, PODE UTILIZAR PENEIRA, CANUDO OU FUNIL, NO LUGAR DA GARRAFA COM MEIA.



PREFEITURA MUNICIPAL DA

SERRA

SECRETARIA MUNICIPAL DE EDUCAÇÃO (SEDU)



Fonte: <https://catracalivre.com.br/criatividade/cinco-brincadeiras-criativas-para-pais-e-filhos-fazerem-fora-de-casa/>



Fonte: <https://comofazeremcasa.net/artesanato-para-brincadeira-de-bola-de-sabao-passo-a-passo/>



PREFEITURA MUNICIPAL DA

SERRA

SECRETARIA MUNICIPAL DE EDUCAÇÃO (SEDU)

CONFECÇÃO DE FANTOCHES

OS FANTOCHES CONTRIBUEM PARA A CONSTRUÇÃO DA IDENTIDADE DA CRIANÇA, DESPERTA A CRIATIVIDADE, AMPLIA A IMAGINAÇÃO, DESENVOLVE COORDENAÇÃO MOTORA E A CONCENTRAÇÃO ATRAVÉS DO TEATRO DE FANTOCHES, QUE PERMITE QUE AS CRIANÇAS POSSAM DESEMPENHAR DIVERSOS PAPEIS SOCIAIS COMO O DE MÃE, MÉDICO, POLICIAL, BRUXA, FADA, ETC. EXPERIMENTANDO ASSIM, DIFERENTES SENSações E EMOÇÕES.

MATERIAIS

- AGULHA
- LINHA
- LÃ DA COR QUE DESEJAR FAZER O CABELINHO (SE TIVER)
- 1 MEIA DE QUALQUER COR E QUE CHEGUE AO COTOVELO
- TESOURA SEM PONTA
- BOTÕES PARA FAZER OS OLHOS E O NARIZ OU OLHINHOS
- TECIDOS COLORIDOS (SE TIVER)

COMO FAZER

1. O PRIMEIRO PASSO É VIRAR A MEIA DO AVESSE.
2. COSTURE OS BOTÕES NO LUGAR DOS OLHOS E DO NARIZ. SE PREFERIR, DESENHE OS OLHOS E NARIZ.
3. CORTE VÁRIAS TIRAS DE LÃ PARA FAZER O CABELINHO.
4. JUNTE TODAS AS TIRAS DE LÃ E AMARRE NO MEIO COM OUTRA TIRA.
5. COSTURE NA MEIA O CABELO DE LÃ.
6. USE OS RETALHOS DE TECIDO PARA COLAR COMO SE FOSSE A ROUPINHA.
7. PRONTO! AGORA É SÓ DEIXAR A IMAGINAÇÃO FLUIR PARA CONTAR AS HISTÓRIAS.



PREFEITURA MUNICIPAL DA

SERRA

SECRETARIA MUNICIPAL DE EDUCAÇÃO (SEDU)



Fonte: <https://soloinfantil.com/brinquedos/fantoche-de-meia/>



Fonte: <https://soloinfantil.com/brinquedos/fantoche-de-meia/>



PREFEITURA MUNICIPAL DA

SERRA

SECRETARIA MUNICIPAL DE EDUCAÇÃO (SEDU)

MASSINHA

QUAL CRIANÇA NÃO GOSTA DE MASSINHA DE MODELAR? ALÉM DISSO, ELA CONTRIBUI PARA QUE OS PEQUENOS DESENVOLVAM A COORDENAÇÃO MOTORA FINA, A CONCENTRAÇÃO, A CRIATIVIDADE, PROPICIA O FAZ-DE-CONTA, A DESCOBRIR NOVAS FORMAS, CORES, TEXTURAS, SENSações, MOVIMENTOS E, PERMITE AINDA, QUE ELAS TENHAM UM MAIOR CONTATO COM OS SENTIDOS, PRINCIPALMENTE NO QUE DIZ RESPEITO AO TATO E A VISÃO.

INGREDIENTES

- 4 XÍCARAS (CHÁ) DE FARINHA DE TRIGO
- 1 XÍCARA (CHÁ) DE SAL
- 1½ XÍCARA (CHÁ) DE ÁGUA
- 1 COLHER (SOPA) DE ÓLEO (SOJA, GIRASSOL, OU OUTRO COMESTÍVEL)
- CORANTE COMESTÍVEL DE CORES VARIADAS. PODE SUBSTITUIR O CORANTE POR SUCO EM PÓ.

MODO DE PREPARO

EM UM RECIPIENTE MISTURE OS INGREDIENTES E AMASSE BEM ATÉ FICAR BOA PARA MODELAR. CASO A MASSA FIQUE GRUDENTA, ACRESCENTE AOS POUCOS MAIS FARINHA DE TRIGO PARA QUE POSSA DAR O PONTO DA MASSINHA. EM SEGUIDA, COLOQUE O CORANTE DA COR QUE PREFERIR. PRONTO! A MASSINHA JÁ ESTÁ PRONTA PARA QUE AS CRIANÇAS MODELEM E CRIEM FORMAS A PARTIR DA IMAGINAÇÃO E A CRIATIVIDADE.





PREFEITURA MUNICIPAL DA

SERRA

SECRETARIA MUNICIPAL DE EDUCAÇÃO (SEDU)

DOBRADURA

BRINCADEIRAS COM PAPEL SÃO ATIVIDADES QUE AUXILIAM NO DESENVOLVIMENTO DAS CRIANÇAS. DENTRE ESSAS ATIVIDADES, TEMOS A DOBRADURA, QUE AUMENTA A CAPACIDADE DE CONCENTRAÇÃO, DESENVOLVIMENTO DA COORDENAÇÃO MOTORA E MOTRICIDADE FINA, VISÃO ESPACIAL E FORMA DE EXPRESSÃO.

BARCO

O BARCO É UMA DAS DOBRADURAS QUE AS CRIANÇAS MAIS GOSTAM. É SIMPLES E FÁCIL DE FAZER. VEJAM!

MATERIAIS

- FOLHA DE PAPEL
- LÁPIS DE COR E/OU CANETINHAS PARA DECORAR O BARCO

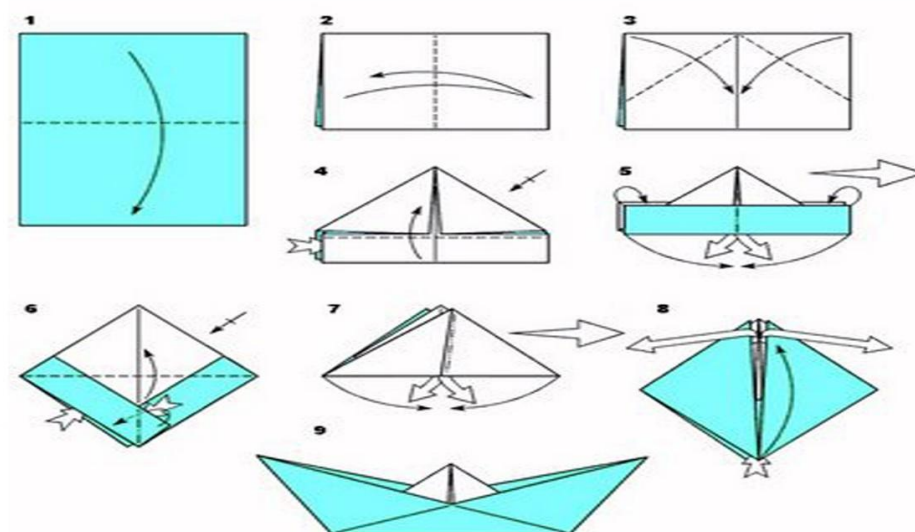



PREFEITURA MUNICIPAL DA

SERRA

SECRETARIA MUNICIPAL DE EDUCAÇÃO (SEDU)

DOBRADURA

AVIÃO

AS CRIANÇAS ADORAM AVIÕES DE PAPEL PARA LANÇA-LOS NO AR. SEPRE O MATERIAL INDICADO, FAÇA AS DOBRADURAS E DEPOIS SE DIVIRTA!!!

MATERIAIS

- FOLHA DE PAPEL
- LÁPIS DE COR, CANETINHAS, ADESIVOS PARA DECORAR O AVIÃO

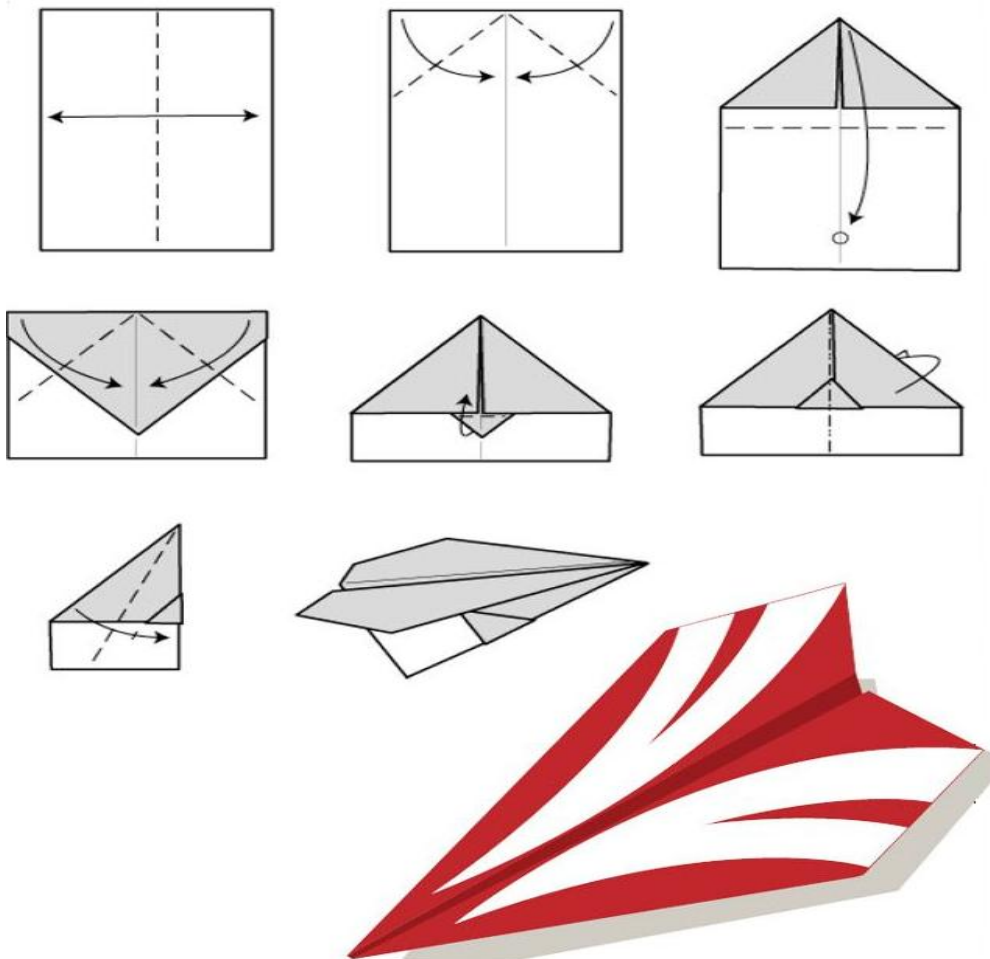



PREFEITURA MUNICIPAL DA

SERRA

SECRETARIA MUNICIPAL DE EDUCAÇÃO (SEDU)

MODELAGEM COM ARGILA OU TERRA

A MODELAGEM COM ARGILA OU TERRA É UMA ALTERNATIVA PARA BRINCAR NO QUINTAL E QUE FAVORECE O DESENVOLVIMENTO DA SENSIBILIDADE DAS CRIANÇAS, POTENCIALIZA SUAS HABILIDADES PARA DAR FORMA AOS ELEMENTOS QUE HABITAM O IMAGINÁRIO E A REALIDADE, PROPORCIONANDO RICAS EXPERIÊNCIAS SENSORIAIS.



Fonte: <https://novaescola.org.br/conteudo/5086/experiencias-esteticas-poeticas-e-ludicas-com-argila>

MATERIAIS

- APROXIMADAMENTE 300G DE ARGILA OU TERRA
- 1 RECIPIENTE COM ÁGUA
- ROLINHO, COLHER, GARFO, PALITO, CANUDOS, TAMPINHAS, ETC.

MODO DE PREPARO

NUM RECIPIENTE MISTURE A ARGILA OU A TERRA COM A ÁGUA E AMASSE BEM, ATÉ FICAR COM UMA TEXTURA BOA PARA MODELAGEM. AÍ É SÓ USAR A IMAGINAÇÃO E CRIAR VÁRIAS FORMAS (PANELINHAS, BOLINHAS, BONECOS, PISTA DE CARRINHO, ETC).



PREFEITURA MUNICIPAL DA

SERRA

SECRETARIA MUNICIPAL DE EDUCAÇÃO (SEDU)

CONTATO COM A FAMÍLIA

SE JÁ É DIFÍCIL MANTER AS CRIANÇAS DENTRO DE CASA, IMAGINA LONGE DOS FAMILIARES (AVÓS, TIOS E TIAS, PRIMOS E PRIMAS)? POR ISSO, VAMOS CONTINUAR PRESENTES NA VIDA DELES.

- REALIZE CHAMADAS DE VÍDEO VIA WHATSAPP, SKYPE, ETC. ELES VÃO ADORAR VER O ROSTINHO DE VOCÊS!
- ENVIE FOTOS, VIA WHATSAPP, DIARIAMENTE PARA ELES SE SENTIREM PERTINHO DE VOCÊ.
- FAÇA UM DESENHO BEM BONITO E COLORIDO E PEÇA PARA UM ADULTO ENTREGAR.



Desenho de uma criança do Centro Municipal de Educação Infantil da Prefeitura Municipal da Serra, 2017.



PREFEITURA MUNICIPAL DA

SERRA

SECRETARIA MUNICIPAL DE EDUCAÇÃO (SEDU)

CONFEÇÃO DE BRINQUEDOS

O BRINQUEDO FAZ PARTE DA INFÂNCIA DAS CRIANÇAS E PROPICIA DESENVOLVIMENTO DAS CAPACIDADES MOTORAS, AFETIVAS, PSICOLÓGICAS E RELACIONAMENTO SOCIAL. E QUANDO CONFECCIONAMOS BRINQUEDOS COM MATERIAL RECICLADO, AINDA, PODEMOS ORIENTAR OS PEQUENOS SOBRE A IMPORTÂNCIA DA PRESERVAÇÃO DO MEIO AMBIENTE, CONSCIENTIZANDO E PROPORCIONANDO ALEGRIA.

BILBOQUÊ

O BILBOQUÊ É UM BRINQUEDO ANTIGO E QUE CRIANÇAS DE TODAS AS ÉPOCAS, NÃO RARAMENTE, BRINCARAM E BRINCAM. A CONFEÇÃO PODE ESTREITAR LAÇOS AFETIVOS, JÁ QUE OS ADULTOS QUE AJUDAREM PODEM SE IDENTIFICAR, RECORDAR DE BOAS LEMBRANÇAS E, É CLARO, BRINCAR MUITO.

MATERIAIS:

- GARRAFA PET;
- FITA ADESIVA;
- BARBANTE;
- PAPEL OU JORNAL;
- TESOURA.



Fonte: <http://portaldoprofessor.mec.gov.br/fichaTecnicaAula.html?aula=11851>

COMO FAZER:

- CORTE A GARRAFA PET (ADULTO) AO MEIO, COLE FITA ADESIVA NA BORDA, PARA NÃO MACHUCAR O DEDO. VOCÊ VAI USAR A PARTE DA GARRAFA QUE TEM O GARGALO.
- FAÇA UMA BOLINHA DE PAPEL, AMASSANDO BEM, E PASSE A FITA ADESIVA EM VOLTA DELA, PARA DEIXA-LA FIRME.
- CORTE UM PEDAÇO DE BARBANTE (ADULTO). EM UMA DAS PONTAS DO BARBANTE PRENDA A BOLINHA DE PAPEL E A OUTRA PONTA DEVE SER PRESA DENTRO DA GARRAFA, NO GARGALO.
- JOGUE O BILBOQUÊ PARA CIMA, SEM SOLTÁ-LO. TENDE FAZER A BOLINHA CAIR DENTRO DA GARRAFA. DIVIRTA-SE!



PREFEITURA MUNICIPAL DA

SERRA

SECRETARIA MUNICIPAL DE EDUCAÇÃO (SEDU)

BINÓCULO

O BINÓCULO DE ROLINHO DE PAPEL HIGIÊNICO É UM BRINQUEDO BEM SIMPLES DE FAZER, DESPERTA CURIOSIDADE E AGUÇA A IMAGINAÇÃO DA CRIANÇA.

MATERIAIS:

- 2 ROLINHOS DE PAPEL HIGIÊNICO;
- CANETINHAS, GIZ DE CERA, TINTA GUACHE, PEDACINHOS DE PAPEL COLORIDO, ETC.;
- COLA BRANCA;
- BARBANTE (OPCIONAL); E
- PAPELÃO (OPCIONAL).

COMO FAZER:

- ENFEITE OS DOIS ROLINHOS COM COLAGEM DE PAPEIS COLORIDOS, OU PINTE COM CANETINHAS, TINTA OU GIZ DE CERA. NESTE PASSO FIQUE BEM À VONTADE PARA DEIXAR A IMAGINAÇÃO VOAR.
- COLE OS DOIS ROLINHOS UM AO LADO DO OUTRO. PARA FICAR MAIS FIRME PODE COLAR UM PEDAÇO DE PAPELÃO POR CIMA DOS DOIS ROLINHOS.
- CORTE UM PEDAÇO DE BARBANTE COLE AS PONTAS NOS ROLINHOS, FORMANDO UM CORDÃO, PARA A CRIANÇA PENDURAR O BINÓCULO NO PESCOÇO. BRINQUE BASTANTE!





BOLA DE MEIA

A BOLA DE MEIA É UM BRINQUEDO FEITO HÁ MUITAS GERAÇÕES E TAMBÉM PODE ACABAR GERANDO BOAS LEMBRANÇAS NOS ADULTOS. É FÁCIL E PODE SER UTILIZADO EM BRINCADEIRAS DIVERSAS. AJUDA A CRIANÇA A EXPLORAR E COORDENAR HABILIDADES FÍSICAS E MOTORAS.

MATERIAIS:

- MEIAS VELHAS;
- RETALHOS DE TECIDOS, ACRILON, TNT, OUTRAS MEIAS VELHAS, OU PAPEL;

COMO FAZER:

- É SÓ ENCHER UMA MEIA (MAIS GROSSA POSSÍVEL) COM OS RETALHOS, OU TNT, OU COM OUTRAS MEIAS VELHAS, MODELANDO PARA FICAR NO FORMATO DE BOLA; SE O MATERIAL ESCOLHIDO FOR O PAPEL: AMASSE VÁRIOS (UM EMBRULHANDO O OUTRO) NO FORMATO DE BOLA, ATÉ QUE FIQUE NO TAMANHO DESEJADO E COLOQUE DENTRO DA MEIA.
- DEPOIS QUE A SUA BOLA ESTIVER NO TAMANHO DESEJADO, TORÇA A MEIA E VÁ VIRANDO DO AVESSE, COBRINDO NOVAMENTE A BOLA, ATÉ QUE TERMINE O TECIDO.

AS BRINCADEIRAS COM BOLA DE MEIA SÃO INFINITAS. SUGERIMOS ARREMEÇOS EM BALDES OU CESTOS DE LIXO. AS CRIANÇAS (E ADULTOS) IRÃO SE DIVERTIR MUITO!





PREFEITURA MUNICIPAL DA

SERRA

SECRETARIA MUNICIPAL DE EDUCAÇÃO (SEDU)

CULINÁRIA

A CULINÁRIA TAMBÉM É UM GRANDE ALIADO NA APRENDIZAGEM DAS CRIANÇAS. O CONTATO DOS PEQUENOS COM OS INGREDIENTES CONTRIBUI PARA DESENVOLVER OS SENTIDOS (O CHEIRO, OLFATO, TATO E PALADAR), ADQUIRIR NOÇÃO DE QUANTIDADE E MEDIDAS, APRENDER SOBRE DIVERSAS E DIFERENTES CULTURAS, O DESPERTAR PARA ALIMENTAÇÃO SAUDÁVEL, ENRIQUECER O VOCABULÁRIO, APERFEIÇOAR HABILIDADES SOCIAIS E O TRABALHO COLETIVO.

CHUP CHUP/ SACOLÉ/ GELADINHO/ GELINHO

EM CADA REGIÃO ESSE PRODUTO É CHAMADO DE UM JEITO, MAS SEJA QUAL FOR O NOME, QUASE TODA CRIANÇA ADORA ESSA DELÍCIA QUE É REFRESCANTE E FÁCIL DE FAZER.

INGREDIENTES:

- SAQUINHOS PRÓPRIOS PARA CHUP CHUP
- FRUTA DA SUA PREFERÊNCIA (MANGA, GOIABA, MARACUJÁ, LIMÃO, MORANGO, ABACAXI, MELANCIA, ABACATE, ETC)
- AÇÚCAR
- ÁGUA

MODO DE PREPARO

PARA FAZER O SUCO, COLOQUE A FRUTA DESCASCADA NO LIQUIDIFICADOR, COLOQUE ÁGUA, BATA BEM E PENEIRE. EXPERIMENTE O SUCO E, SE NECESSÁRIO, COLOQUE AÇÚCAR. BATA NO LIQUIDIFICADOR OS INGREDIENTES ATÉ QUE A MISTURA FIQUE HOMOGÊNEA. PREENCHA O SAQUINHO PRÓPRIO PARA O CHUP CHUP COM 3/4 DO LÍQUIDO. NESSA PARTE, UM FUNIL TAMBÉM PODE AJUDAR. NÃO ENCHA MAIS QUE ISSO PARA NÃO TER DIFICULDADES EM AMARRAR. PARA FINALIZAR, DÊ UM NÓ NA PONTA E LEVE PARA O CONGELADOR POR NO MÍNIMO TRÊS HORAS.





PREFEITURA MUNICIPAL DA

SERRA

SECRETARIA MUNICIPAL DE EDUCAÇÃO (SEDU)

GELATINA

A GELATINA É UMA OPÇÃO DE SOBREMESA BARATA, FÁCIL, GOSTOSA, CONHECIDÍSSIMA E A MAIORIA DAS CRIANÇAS AMA. O MODO DE PREPARO FÁCIL DÁ A CHANCE DAS CRIANÇAS PARTICIPAREM.

INGREDIENTES:

- UM ENVELOPE DE GELATINA (O SABOR QUE PREFERIR);
- 250ML DE ÁGUA QUENTE;
- 250ML DE ÁGUA GELADA; E
- UMA VASILHA.

MODO DE PREPARO:

- COLOQUE 250ML DE ÁGUA PARA ESQUENTAR NO FOGÃO OU MICRO-ONDAS, ATÉ PRÓXIMO DA FERVURA (ADULTO).
- ACRESCENTE TODO O CONTEÚDO DO ENVELOPE DA GELATINA E MEXA ATÉ QUE TUDO TENHA DISSOLVIDO.
- ACRESCENTE OS 250ML DE ÁGUA GELADA E MISTURE NOVAMENTE.
- VIRE EM UMA FORMA OU VASILHA, COLOQUE NA GELADEIRA, ESPERE CERCA DE 2 HORAS ATÉ QUE A GELATINA ESTEJA FIRME E PRONTO!

DICA: PARA CORTAR A GELATINA EM CUBOS USE 200ML DE ÁGUA QUENTE E 200ML DE ÁGUA GELADA (AO INVÉS DE 250ML), A GELATINA FICARÁ MAIS FIRME E FÁCIL DE DESENFORMAR. PODE FAZER MAIS DE 1 SABOR E MISTURAR OS CUBOS COLORIDOS OU ACRESCENTAR UM POUCO DE LEITE CONDENSADO. QUE DELÍCIA!



Fonte: <https://www.receitadevovo.com.br/receitas/receita-de-gelatina>